



MANUALE D'USO
GPS-TRACKER 07 CON LOCALIZZAZIONE
ONLINE



La ringraziamo per aver acquistato il nostro GPS-Tracker 07. Prima di iniziare ad utilizzare il GPS-Tracker per la prima volta, leggere attentamente il manuale d'uso. Conservare al sicuro il manuale in caso di necessità futura.

Indice

1	Contenuto	3
2	Componenti del dispositivo	4
3	Messa in funzione	5
3.1	Installazione	6
3.2	Attivazione	8
3.3	Accensione	9
3.4	Utilizzo	10
3.5	Significato dei LED	11
4	Dati tecnici	13
5	Indicazioni di sicurezza	14
6	Indicazione sullo smaltimento di vecchie batterie	24
7	Indicazione sullo smaltimento di apparecchi elettrici	26

1 CONTENUTO

Nella confezione sono inclusi:

- GPS-Tracker 07 di Salind
- Scheda SIM M2M
- Cablaggio
- Gommapiuma biadesiva

Consiglio: la versione aggiornata più recente di questo manuale è disponibile su:

www.salind-gps.de/bedienungsanleitung

Il team di Salind Le augura buon divertimento con il GPS-Tracker!

2 COMPONENTI DEL DISPOSITIVO



Segnali LED

GPS-Tracker di Salind con localizzazione ONLINE IT
© Salind UG (haftungsbeschränkt)

3 MESSA IN FUNZIONE

Prima del collegamento alla batteria del veicolo osservare i seguenti punti:

- La scheda SIM si trova nel GPS-Tracker
- Il GPS-Tracker non deve venire fissato a tubi della benzina o altri componenti infiammabili
- Non devono venire danneggiati altri componenti del veicolo tramite il fissaggio del dispositivo
- Tramite il collegamento del GPS-Tracker alla batteria è possibile che essa si scarichi alimentando il GPS-Tracker. Controllare prima del collegamento se il veicolo è dotato di una sicura anti-scaricamento della batteria e installarne una se necessario. In modalità veglia il GPS-Tracker necessita di ca. 10-20 mAh.

Tenere conto delle istruzioni del produttore del veicolo. Il diritto di reclami è escluso per collegamenti errati.

3.1 Installazione

Seguire le seguenti istruzioni per collegare il dispositivo alla batteria del veicolo. L'immagine seguente serve da aiuto.

1. Collegare il GPS-Tracker al cablaggio tramite la spina nera
2. Collegare il dispositivo alla batteria: collegare il **cavo rosso con la sicura con il polo positivo (+)**; il **cavo nero con il polo negativo (-)**.
Attenzione! I poli non devono mai venire scambiati.

Consiglio: tramite il collegamento alla corrente elettrica il GPS-Tracker si accende immediatamente e le luci LED trasmettono un segnale.

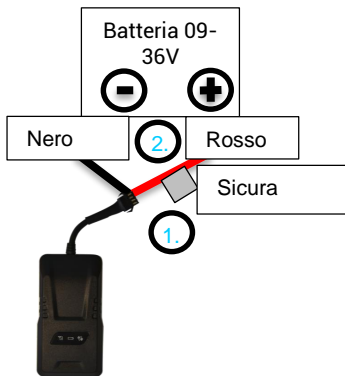

GPS-Tracker di Salind con localizzazione ONLINE IT
© Salind UG (haftungsbeschränkt)

3.2 Attivazione

Per utilizzare il GPS-Tracker di Salind, bisogna prima attivare il dispositivo online tramite il software di PAJ GPS.

Basta andare su
start.finder-portal.com
e seguire le istruzioni.



3.3 Accensione

Dopo aver completato l'attivazione, è possibile accendere il GPS-Tracker.

Tramite il collegamento alla corrente elettrica effettuato nel capitolo 3.1, il GPS-Tracker è già stato acceso.

Si consiglia di eseguire la prima accensione del GPS-Tracker in luoghi non coperti, come il giardino o la terrazza. Da evitare sono luoghi come l'appartamento, il garage, la cantina o simili.

3.4 Utilizzo

Dopo l'attivazione e l'accensione del GPS-Tracker è possibile visualizzare la posizione del GPS-Tracker tramite smartphone o PC. A tale scopo è possibile utilizzare l'ONLINE App di PAJ o andare su questo sito:

www.finder-portal.com



Il Portale La aiuterà passo per passo ad utilizzare le funzioni disponibili.

3.5 Significato dei LED

LED verdi – Stato GPRS

SEGNALE	SIGNIFICATO
Il LED verde è spento	Modalità Standby
Il LED verde rimane acceso	Segnale GPRS disponibile

LED blu – Stato GPS

SEGNALE	SIGNIFICATO
Il LED blu rimane acceso	Segnale GPS disponibile
Il LED blu è spento	Modalità Standby Se il GPS-Tracker non viene spostato, il segnale GPS si spegne. Appena il GPS-Tracker viene spostato, il segnale GPS

GPS-Tracker di Salind con localizzazione ONLINE IT

© Salind UG (haftungsbeschränkt)

	si riattiva automaticamente.
Il LED blu rimane acceso	Nessun segnale disponibile. Il GPS-Tracker sta cercando un segnale.

LED rosso – Stato batteria

SEGNALE	SIGNIFICATO
Il LED rosso è acceso	Il dispositivo è acceso
Il LED rosso è spento	Modalità Standby oppure dispositivo è spento

4 DATI TECNICI

Dimensioni	90mm X 49,3mm X 16,7 mm
Lunghezza cavi	ca. 100 cm
Precisione GPS	Fino a 5 metri
Durata batteria interna in modalità Standby	ca. 1 giorno
Batteria	3,7V 150mAh Li-ion
Tempo di accensione	Accensione a freddo: 1-3 min Standby: 35 s in utilizzo:10 s
Peso	50 g senza cavi
Rete	GSM/GPRS
Banda	GSM 850 MHz (max. 2W) GSM 900 MHz (max. 2W) DCS 1800 MHz(max. 1W) PCS 1900 MHz(max. 1W)
Chip GPS	UBLOX7020
Modulo GSM/GPRS	MTK6261

GPS-Tracker di Salind con localizzazione ONLINE IT

© Salind UG (haftungsbeschränkt)

Ricezione GPS	-159 dBm
Collegamento batteria esterna	9-36 V
Temperatura di conservazione	da -40 °C fino a +75 °C
Ambiente di utilizzo	da -10 °C fino a +55 °C

5 INDICAZIONI DI SICUREZZA

Parole di sicurezza

In questo manuale d'uso vengono utilizzate le seguenti parole di sicurezza:

AVVERTENZA! Indica un pericolo di media entità. L'inosservanza dell'avvertenza può causare lesioni gravi.

Attenzione! Indica possibili danni materiali.

Utilizzo conforme alla destinazione

Leggere attentamente le avvertenze di sicurezza riguardanti questo GPS-Tracker

GPS-Tracker di Salind con localizzazione ONLINE IT

© Salind UG (haftungsbeschränkt)

per poterlo utilizzare correttamente. L'utilizzo conforme alla destinazione stabilisce l'utilizzo del GPS-Tracker, unicamente come descritto in questo manuale d'uso, per localizzare un oggetto o un essere vivente. La sorveglianza di terzi, tramite un GPS-Tracker, senza il loro consenso è punibile legalmente. L'utilizzo in altri ambiti non è conforme alla destinazione e può causare danni a oggetti o addirittura persone. Il Tracker GPS non è un giocattolo.

In altri Paesi e in altre regioni valgono leggi diverse riguardanti il rilevamento di posizione digitale e la localizzazione di persone, animali e/o oggetti. Salind UG non è responsabile della violazione di tali leggi o regolamenti; l'utente è l'unico responsabile del violamento di tali leggi o regolamenti.

Attenzione! Il produttore e il distributore non assumono responsabilità civili

riguardanti danni causati dall'utilizzo errato o non conforme alla destinazione.

Sicurezza

ATTENZIONE! RISCHIO DI SCOSSA ELETTRICA!

Un'installazione elettrica errata o una tensione della rete troppo elevata possono causare una scossa elettrica.

- Prima dell'utilizzo, confrontare la tensione della presa elettrica con l'indicazione sulla targhetta segnaletica.
- Collegare l'alimentatore ad una presa facilmente accessibile per poter scollegare velocemente il cavo di ricarica in caso di incidente.
- Se dovesse notare danni visibili al GPS-Tracker o al cavo di ricarica, astenersi dall'utilizzo.
- Utilizzare esclusivamente i pezzi originali inclusi nella confezione per

GPS-Tracker di Salind con localizzazione ONLINE IT

© Salind UG (haftungsbeschränkt)

ricaricare il GPS-Tracker. In caso di danni al cavo di ricarica, sostituirlo con uno originale del produttore.

- Non esporre il GPS-Tracker a fiamme libere o superfici calde.
- Il GPS-Tracker non è protetto da umidità e acqua. Utilizzare e conservare il dispositivo esclusivamente all'asciutto.
- Il cavo di ricarica deve essere utilizzato esclusivamente in ambienti chiusi. Tenere al riparo da umidità e non piegarlo.
- Non aprire l'alloggiamento del GPS-Tracker. Affidare la riparazione a professionisti qualificati. Se ripara il GPS-Tracker, collega il GPS-Tracker in modo errato o utilizza il GPS-Tracker in modo inappropriato, il diritto di garanzia e responsabilità civile è escluso.

Utilizzo della batteria

GPS-Tracker di Salind con localizzazione ONLINE IT

© Salind UG (haftungsbeschränkt)

AVVERTENZA! PERICOLO DI ESPLOSIONE E INCENDIO!

Di seguito sono riportate informazioni e indicazioni sull'utilizzo adeguato della batteria:

- Il GPS-Tracker è dotato di una batteria ai polimeri di litio. La batteria non è sostituibile e non può essere rimossa o aperta.
- Tenere il GPS-Tracker (anche durante la ricarica della batteria) lontano da fonti di calore e alte temperature, come l'insolazione diretta in un veicolo. L'inosservanza di questa indicazione può causare la distruzione della batteria e surriscaldamento, esplosione e incendio.
- Utilizzare esclusivamente accessori originali per la ricarica della batteria. L'utilizzo di altri accessori può causare surriscaldamento, esplosione o incendio.

GPS-Tracker di Salind con localizzazione ONLINE IT

© Salind UG (haftungsbeschränkt)

- Non bruciare o perforare il GPS-Tracker. Proteggerlo da danni meccanici.
- Non rimuovere la batteria con oggetti appuntiti o affilati. Non farla cadere, non smontarla o modificarla.
- Se un bambino dovesse inghiottire la batteria, contattare immediatamente un medico!
- Non tenere il GPS-Tracker vicino a oggetti di metallo.
- In caso volesse far cambiare la batteria del dispositivo, si rivolga alla nostra assistenza clienti.

AVVERTENZA! PERICOLO DI CORROSIONE!

Batterie, che a causa di danni perdono liquidi, possono causare corrosioni in caso di contatto con la pelle. Per questo motivo non aprire mai la batteria. Se la batteria dovesse perdere comunque liquidi, indossare guanti di protezione.

GPS-Tracker di Salind con localizzazione ONLINE IT

© Salind UG (haftungsbeschränkt)

Compatibilità elettromagnetica

Tenere conto di obblighi e divieti e spegnere immediatamente il GPS-Tracker in aree di pericolo e quando può causare disturbi. Il GPS-Tracker non può essere utilizzato ad esempio in vicinanza di apparecchi medici, carburanti, sostanze chimiche e in aree di brillamento. In vicinanza di dispositivi mobili potrebbero esserci disturbi sotto forma di interferenze che possono influenzare le prestazioni del dispositivo. Evitare trasformatori e campi magnetici molto forti, essi possono creare variazioni nella trasmissione dei dati. L'inosservanza di queste indicazioni può causare disturbi o danni al GPS-Tracker.

Pulizia

AVVERTENZA! PERICOLO DI DANNEGGIAMENTO!

GPS-Tracker di Salind con localizzazione ONLINE IT

© Salind UG (haftungsbeschränkt)

Di seguito sono riportate informazioni e indicazioni sulla pulizia del GPS-Tracker:

- Non utilizzare detersivi aggressivi o spazzole per la pulizia. Evitare di utilizzare oggetti di pulizia metallici (p. es. coltelli, spugne di metallo) per pulire il GPS-Tracker. Questi possono causare danni alla superficie.
- Non mettere il GPS-Tracker in acqua, lavastoviglie (o simili) e non utilizzare vaporizzatori.

Pulizia corretta:

1. La superficie può essere pulita con un panno leggermente umido.
2. Il GPS-Tracker deve essere successivamente asciugato completamente con un panno asciutto.

Attenzione! Il trattamento inadeguato del Tracker può causare danni.

Pericoli per bambini e persone non autosufficienti

Non far utilizzare il GPS-Tracker a persone (incluso bambini) con facoltà psichiche, sensoriali o mentali limitate. Fanno eccezione persone che hanno ricevuto istruzioni sull'utilizzo da persone responsabili della loro sicurezza. Assicurarsi che non venga giocato con pezzi piccoli (come accessori o simili). Questi possono essere inghiottiti e possono causare soffocamento. Informare i bambini su utilizzo e rischi collegati al GPS-Tracker.

Conservazione

Spegnere il GPS-Tracker se esso non viene utilizzato per un lungo tempo. In seguito, inserirlo nella confezione originale o in una scatola delle stesse dimensioni. Proteggere il Tracker da sporco e umidità. Tenere lontano dalla portata dei bambini.

GPS-Tracker di Salind con localizzazione ONLINE IT

© Salind UG (haftungsbeschränkt)

Dichiarazione di conformità

Salind UG (responsabilità limitata), dichiara che il tipo dell'apparecchiatura radio Tracker, modello GPS-Tracker 07 soddisfa la direttiva 2074/53/EU. Il testo completo della dichiarazione di conformità UE è disponibile al seguente indirizzo web:

www.salind-gps.de/konformitaetserklaerung/



GPS-Tracker di Salind con localizzazione ONLINE IT

© Salind UG (haftungsbeschränkt)

Smaltimento della confezione

Smaltire la confezione in modo separato.
Carta e cartone nella carta, pellicole
nella plastica.



L'inosservanza di queste indicazioni può portare a una riduzione della durata della batteria integrata o a danni del GPS-Tracker.

6 INDICAZIONE SULLO SMALTIMENTO DI VECCHIE BATTERIE

L'indicazione seguente è rivolta a coloro che utilizzano batterie o prodotti con batterie integrate e che non li rivendono nella forma da loro ricevuta (utilizzatori finali).

Ritiro gratuito di batterie vecchie

Non è permesso smaltire batterie assieme ai rifiuti domestici. L'utente è obbligato

GPS-Tracker di Salind con localizzazione ONLINE IT

© Salind UG (haftungsbeschränkt)

legalmente a restituire batterie vecchie, affinché uno smaltimento specializzato possa essere garantito. È possibile consegnare le vecchie batterie in un punto di raccolta comune o in un negozio locale. Anche noi, essendo distributori di batterie, siamo obbligati al ritiro di batterie vecchie con limitazione al tipo di batterie che vengono vendute o sono state vendute nel nostro assortimento. Batterie vecchie di questo tipo possono essere mandate a noi preaffrancate o possono essere consegnate direttamente e gratuitamente al nostro magazzino di spedizioni al seguente indirizzo:

Salind UG (responsabilità limitata)

Auf der Fuhr 3

51570 Windeck

Deutschland

E-Mail: info@salind-gps.de

GPS-Tracker di Salind con localizzazione ONLINE IT

© Salind UG (haftungsbeschränkt)

Significato dei simboli della batteria

Le batterie sono contrassegnate con il simbolo del bidone dell'immondizia con una croce (vedi figura seguente). Questo simbolo indica che le batterie non possono essere gettate nei rifiuti domestici. Se una batteria ha più del 0,0005% di massa di mercurio, più del 0,002% di massa di cadmio o più del 0,004% di massa di piombo, è presente sotto al simbolo la denominazione chimica della sostanza tossica utilizzata. L'abbreviazione "Cd" significa cadmio, "Pb" significa piombo e "Hg" mercurio.



7 INDICAZIONE SULLO SMALTIMENTO DI APPARECCHI ELETTRICI

La legge sui dispositivi elettrici ed elettronici (ElektroG) contiene una varietà di richieste nella gestione di apparecchi elettrici ed elettronici. Le più importanti sono raggruppate qui.

GPS-Tracker di Salind con localizzazione ONLINE IT

© Salind UG (haftungsbeschränkt)

1. Raccolta separata di rifiuti elettrici ed elettronici

Apparecchi elettrici ed elettronici che sono diventati rifiuti, vengono chiamati rifiuti elettrici ed elettronici. I proprietari di rifiuti elettrici ed elettronici devono portare questi apparecchi in una raccolta separata di rifiuti. I rifiuti elettrici ed elettronici non appartengono ai rifiuti domestici, ma devono essere smaltiti tramite sistemi speciali di raccolta e ritiro.

2. Batterie e accumulatori

I proprietari di rifiuti elettrici ed elettronici devono separare batterie e accumulatori vecchi, che non sono rinchiusi dall'apparecchio, dallo stesso prima della consegna al punto di raccolta. Si fa eccezione per dispositivi elettrici ed elettronici che vengono consegnati a

istituzioni di gestione rifiuti per il servizio pubblico e che vengono separati lì da altri rifiuti elettrici ed elettronici per prepararli al riutilizzo.

3. Possibilità di restituzione di rifiuti elettrici ed elettronici

I proprietari di rifiuti elettrici ed elettronici privati possono consegnare questi apparecchi nei punti di raccolta delle istituzioni di gestione rifiuti per il servizio pubblico o dai produttori e distributori ai sensi dei punti di ritiro organizzati dall'ElektroG. Una raccolta dei punti di raccolta e ritiro è disponibile su: <https://www.ear-system.de/ear-verzeichnis/sammel-und-ruecknahmestellen.jsf>

4. Indicazione sulla protezione dei dati

I dispositivi vecchi contengono spesso dati sensibili personali identificativi. Questo vale

GPS-Tracker di Salind con localizzazione ONLINE IT

© Salind UG (haftungsbeschränkt)

specialmente per dispositivi di tecnologia dell'informazione e telecomunicazione come computer e smartphone. L'utilizzatore finale è responsabile della cancellazione dei dati sui dispositivi divenuti rifiuti elettrici ed elettronici.

5. Significato del simbolo del bidone dell'immondizia con una croce

Il simbolo regolarmente rappresentato sui dispositivi elettrici ed elettronici con un bidone dell'immondizia con una croce indica che il dispositivo, alla fine del suo ciclo di vita, deve essere smaltito separatamente dai rifiuti urbani misti.



6. Numero di registrazione del produttore

Come produttore ai sensi dell'ElektroG siamo registrati nell'istituzione responsabile Elektro-Altgeräte Register (Benno-Strauß-

GPS-Tracker di Salind con localizzazione ONLINE IT

© Salind UG (haftungsbeschränkt)

Str. 1, 90763 Fürth) sotto il seguente numero
di registrazione: DE33887550

GPS-Tracker di Salind con localizzazione ONLINE IT
© Salind UG (haftungsbeschränkt)



Ha delle domande?

Ci contatti,
La aiutiamo volentieri!

Salind UG (haftungsbeschränkt)
Auf der Fuhr 3
51570 Windeck
Deutschland

Mail: info@salind-gps.de
Telefono: +49 (0) 2292 39 499 59
Web: www.salind-gps.de

Tanti Saluti,
Il Team Salind